

People
PL6741

COMELIT
FEEL · SECURE

MANUAL DO UTILIZADOR COMPLETO

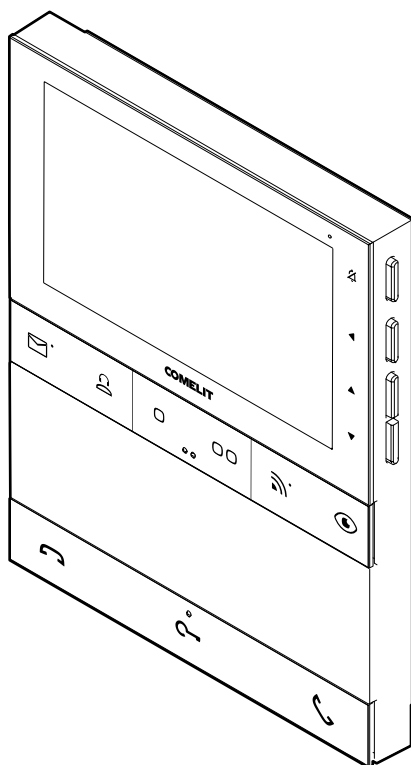

**Join us
in taking care
of our planet**

Obrigado por escolher a Comelit!

Adquiriu um produto seguro, resistente e de qualidade.



**Pense antes
de imprimir**

Ajude-nos a salvar o planeta.

Pense no planeta antes de imprimir este documento.

**e utilize os links
interativos**



***Está a consultar um documento interativo:** aceda rapidamente aos conteúdos do seu interesse através de links.*

Vídeo-intercomunicador People 5” Wi-Fi com memovideo art. PL6741

Vídeo-intercomunicador Wi-Fi a cores série People para sistema Simplebus 2. Versão mãos-livres com ecrã de 5" / 16:9. Através da app Comelit, disponível gratuitamente nas lojas Google e Apple, é possível gerir a chamada e as principais funções do vídeo-intercomunicador diretamente do smartphone/tablet e dos assistentes de voz Alexa/ Ecoshow/Google Assistant, tanto remotamente como localmente. Graças ao assistente, a associação entre o vídeo-intercomunicador e a app Comelit é simples, rápida e intuitiva. Permite ainda ativar a função de "Reconhecimento facial" diretamente na app, para enviar automaticamente, após o reconhecimento de um indivíduo, o comando de abertura da porta, acionar um actuador para o comando de uma luz ou de uma abertura adicional e receber uma notificação quando uma pessoa conhecida efetua uma chamada. Está equipado com secretária de vídeo que permite a gravação de 8 vídeos. É fornecido com suporte de fixação de parede em metal para uma ancoragem estável e forte e com borne de derivação de linha. Está equipado com 3 botões retroiluminados para facilitar a utilização: cor verde para a função "tomada de áudio", cor vermelha para a função "fim de comunicação" e cor branca para a função "fechadura elétrica" e com 6 botões programáveis já configurados para as principais funções. No lado direito do vídeo-intercomunicador encontram-se os botões para ativar o modo Silencioso e para aceder ao menu. De série, está equipado com chamada campainha externa programável também para outras funções e bornes para a repetição da chamada. O vídeo-intercomunicador é programável, mesmo desligado, a partir do smartphone graças à app MyComelit disponível gratuitamente. Dimensões (L x A x P): 135 x 170 x 23 mm.

Índice

Descrição	5
Utilização dos botões frontais - programações de fábrica	6
Utilização dos botões laterais	8
Ativação do “Modo Silencioso” (campanha desativada)	8
Acesso e navegação no menu	8
Barra informativa	9
Led de sinalização	10
Associação da app Comelit	11
Como associar o vídeo-intercomunicador à app Comelit:	11
Função de reconhecimento facial	13
Adição de uma pessoa a reconhecer	14
Função de assistentes de voz	15
Programações do menu do utilizador	16
Acesso e navegação no menu	16
Programação da campanha para chamada de painel externo	23
Avisos	25

Descrição

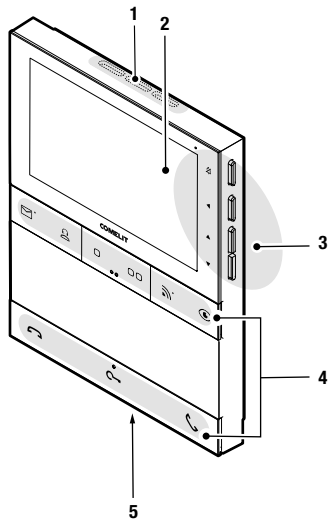

1. Altifalante.
2. Ecrã LCD de 5" / 16:9.
3. Botões laterais mecânicos.
4. Botões frontais mecânicos com guias táteis para utilizadores com baixa visão, nos botões centrais de cada fila.
5. Microfone.

Utilização dos botões frontais - programações de fábrica



Memovideo ✳

- ▶ Prima o botão para visualizar as imagens gravadas.

Visualização de memovideo

Este botão permite aceder à visualização das gravações guardadas quando não se responde a uma chamada de painel externo.

1. Prima  para visualizar a lista das gravações.
2. Utilize os botões de navegação ▲ / ▼ e de confirmação ◀ para visualizar a gravação desejada.
 - » O ponto verde ao lado da imagem de pré-visualização indica que a gravação ainda não foi visualizada.

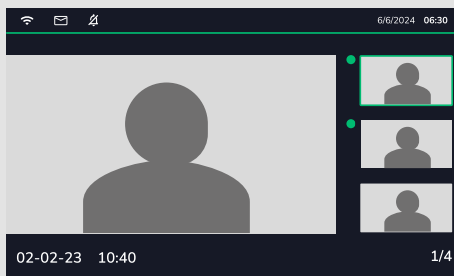

Chamada central padrão ✳

- ▶ Prima o botão para enviar uma chamada à central de portaria.



Actuador geral ✳

- ▶ Pressione o botão para ativar um actuador geral (art.1256) ou o relé do painel externo.



Chamada de intercomunicação para o mesmo apartamento ✳

- ▶ Pressione o botão para enviar uma chamada para TODOS os vídeo-intercomunicadores do mesmo apartamento



Associação à app Comelit ✳

- ▶ Pressione o botão  para visualizar o código QR para descarregar a app Comelit e iniciar o procedimento de associação.



Acendimento automático ✳

- ▶ Pressione o botão para aceder à visualização em tempo real da imagem da câmara do painel externo.



Fim da comunicação

- ▶ Pressione o botão para terminar a comunicação de áudio.



Abertura da porta ✪

- ▶ Pressione o botão para ativar a fechadura.

Abertura automática da porta por chamada

Este botão também permite ativar o modo “Abertura automática da porta por chamada”, que possibilita a ativação automática do relé de abertura da porta ao receber uma chamada proveniente do painel externo.

- √ A função deve ser autorizada pelo instalador através da app MyComelit ou pelo vídeo-intercomunicador através do menu do instalador.

- ▶ Com o vídeo-intercomunicador em repouso, pressione o botão  durante 5 segundos para ativar/desativar o modo “Abertura automática da porta por chamada”.

» É emitido um tom de confirmação e aparece o seguinte ecrã.

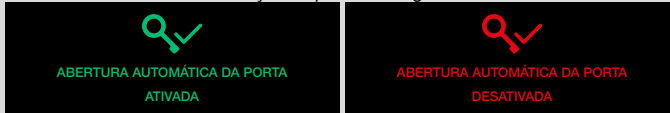



» O led  aceso fixo indica que a função está ativa.



Início da comunicação (tomada de áudio)

- ▶ Pressione o botão para ativar a comunicação.

Avisos de receção de chamada

Ao receber uma chamada do painel externo, no vídeo-intercomunicador (principal) é visualizada a imagem da câmara do painel externo, ouve-se o tom de chamada e os leds  e  piscam.

A receção de chamadas diferentes da chamada do painel externo é sinalizada por um tom de chamada diferente, pelo piscar do led  (exceto a chamada campainha externa) e pelos seguintes ecrãs:



Resposta automática

Este botão também permite ativar o modo “Resposta automática”, que possibilita a ativação automática do áudio ao receber uma chamada proveniente do painel externo.

- √ A função deve ser autorizada pelo instalador através da app MyComelit ou pelo vídeo-intercomunicador através do menu do instalador.

- ▶ Com o vídeo-intercomunicador em repouso, pressione o botão  durante 5 segundos para ativar/desativar o modo “Resposta automática”.

» É emitido um tom de confirmação e aparece o seguinte ecrã.



» O led  aceso fixo indica que a função está ativa.

✪ Para modificar as programações de fábrica dos botões, consulte o seu instalador.

Utilização dos botões laterais

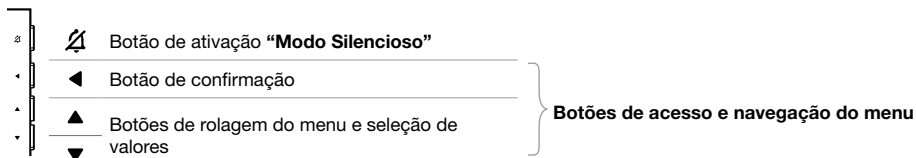

ATIVAÇÃO DO “MODO SILENCIOSO” (CAMPAINHA DESATIVADA)

O modo Silencioso (campainha desativada) permite excluir a campainha ao receber uma chamada do painel externo e da central de portaria.

- ▶ Pressione o botão para ativar/desativar o modo Silencioso.
- » É apresentado o seguinte ecrã de confirmação.



- » O led vermelho indica que a função está ativa.

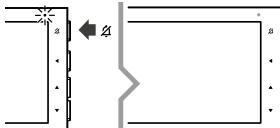
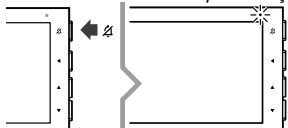

ACESSO E NAVEGAÇÃO NO MENU

- ▶ Pressione um dos seguintes botões para aceder ao menu do utilizador.

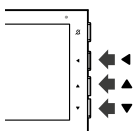

ATENÇÃO

Se o led vermelho piscar 4 vezes, significa que o sistema está ocupado e que neste momento não é possível aceder ao menu do utilizador.



ATENÇÃO

Se durante a navegação do menu do utilizador aparecer o ícone e o vídeo-intercomunicador se desligar, significa que o sistema ficou ocupado e que não é possível continuar a navegação no menu do utilizador.

- ▶ Pressione os botões e para percorrer o menu e/ou seleccionar os valores e o botão de confirmação para confirmar a escolha.

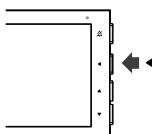
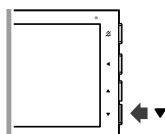
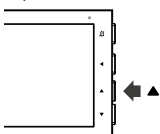

BARRA INFORMATIVA

A barra informativa mostra: o nível do sinal Wi-Fi, a data, a hora e as funções autorizadas e/ou configuradas no dispositivo:



A ÍCONES DE ESTADO WI-FI

Wi-Fi Conectado, sinal excelente

Wi-Fi Conectado, sinal suficiente

Wi-Fi Conectado, sinal insuficiente: O sinal Wi-Fi não é suficiente para garantir o funcionamento correto. É necessário instalar um repetidor Wi-Fi entre o roteador e o vídeo-intercomunicador para melhorar o sinal Wi-Fi recebido pelo vídeo-intercomunicador.

Conexão de internet ausente: verifique com o seu fornecedor de serviços de internet.

Sinal Wi-Fi ausente: a recepção Wi-Fi do vídeo-intercomunicador está ativa, verifique as condições do roteador (ligado/desligado, funcionamento correto, distância em relação ao monitor, correção da senha).

Wi-Fi não configurado: conecte o dispositivo conforme descrito no capítulo "Associação da app Comelit" na página 11.









B ÍCONES DE FUNÇÕES AUTORIZADAS E/OU CONFIGURADAS

Função autorizada	Modo automático programado #	Função
		Memovideo (autorizada por padrão)
		Modo silencioso (autorizado por padrão)
		Abertura da porta automática *
		Resposta automática *
		Intervalo de chamada autorizada *

* A função deve ser autorizada pelo instalador.

Para a programação do modo automático veja "Programações do menu do utilizador" na página 16"

Led de sinalização

	Led vermelho	Piscando: em comunicação.
		Piscando: chamada a chegar/em comunicação.
	Led branco	Piscando com vídeo-intercomunicador em repouso: sinalização de “Porta aberta”. Aceso fixo com vídeo-intercomunicador em repouso: modo “Abertura da porta automática em chamada” ativo.
		Piscando: chamada a chegar.
	Led verde	Aceso fixo: em comunicação. Aceso fixo com vídeo-intercomunicador em repouso: modo “Resposta automática” ativo.
	Led vermelho	4 piscadas: sistema ocupado / outro vídeo-intercomunicador ligado no sistema. Aceso fixo: modo “Silencioso” ativo.
	Led branco	Piscando: presença de gravações ainda não visualizadas.
	Led branco	Piscando lentamente: em fase de associação com o app Comelit. Piscando rapidamente: conexão Wi-Fi perdida.
  		Acendimento sequencial ao pressionar um botão: o dispositivo está em fase de inicialização. Aguarde que todos os leds se apaguem antes de realizar qualquer operação.

Associação da app Comelit

O vídeo-intercomunicador Wi-Fi permite gerir a chamada e as principais funções de vídeo-intercomunicação diretamente do smartphone, tanto remotamente como localmente, através do **app Comelit** (*disponível gratuitamente nas lojas Google e Apple*).

O aplicativo Comelit permite:

- receber chamadas de áudio e vídeo do painel externo
- gravar as imagens provenientes do painel externo e da câmara separada
- gravar mensagens de vídeo em chamadas não atendidas
- visualizar os vídeos gravados
- executar ações (como abrir o portão ou acender uma luz)
- gerir/configurar vários sistemas através do seu dispositivo móvel
- receber notificações ou executar ações automáticas quando uma pessoa conhecida e autorizada (através da função Reconhecimento facial) faz uma chamada a partir do painel externo
- receber notificações ou comandar ações através de assistentes de voz.

Como associar o vídeo-intercomunicador à app Comelit:

↓ *Ativar a conexão Wi-Fi.*

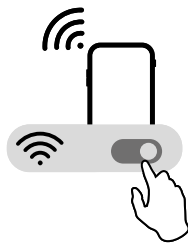

1. Pressione o botão 

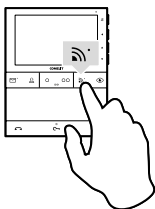

2. Digitalize o código QR para instalar e abrir o aplicativo **Comelit** ou abra o aplicativo se já estiver instalado.



3. Crie uma conta ou acesse com uma conta existente.
 - » *Será exibida uma tela com as redes Wi-Fi disponíveis*
4. Selecione a rede Wi-Fi e insira a respectiva senha

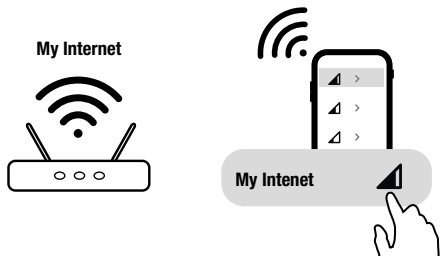

- » *O vídeo-intercomunicador irá conectar-se à cloud e o aplicativo será associado automaticamente, mostrando uma tela de confirmação*
- » *No vídeo-intercomunicador será ouvido um som de confirmação*

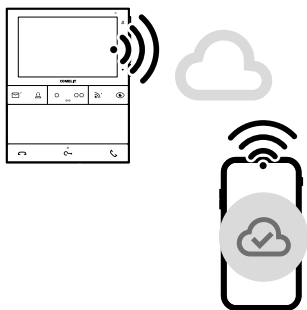

5. Atribua um nome à instalação.
 - » *Será exibida uma tela de confirmação indicando que o vídeo-intercomunicador está configurado.*



A partir do aplicativo Comelit é possível habilitar as seguintes funções: Reconhecimento facial e Assistentes de voz.

Função de reconhecimento facial

Com o aplicativo Comelit é possível ativar a função de Reconhecimento Facial, que permite ao vídeo-intercomunicador reconhecer automaticamente as pessoas registradas.

Quando uma pessoa registrada faz uma chamada e é reconhecida, o vídeo-intercomunicador pode:

- Enviar uma notificação;
- Executar ações automáticas, como abertura do portão ou acender uma luz (se configurado).

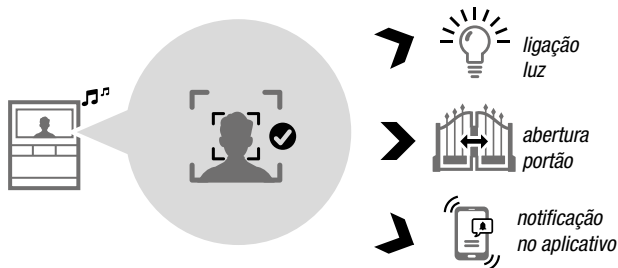

- ★ **O reconhecimento facial** do vídeo-intercomunicador é baseado numa medição geométrica bidimensional (2D) que faz um mapeamento do rosto, identificando a posição dos elementos do rosto (olhos, nariz, boca...) e medindo a distância entre eles. Esta tecnologia pode ser utilizada para a abertura de portas e portões em áreas movimentadas, contudo não garante o mais alto nível de segurança. Para mais informações, consulte “Condições gerais” e “Política de privacidade” em www.comelitgroup.com.

Política de privacidade: É fornecida uma folha de avisos para informar o utilizador sobre este assunto com o seguinte texto: “Se ativado, este vídeo-intercomunicador utiliza um sistema de reconhecimento facial. Ao utilizar o vídeo-intercomunicador, autoriza o tratamento dos seus dados pessoais de acordo com a política de privacidade Comelit disponível no site www.comelitgroup.com, secção Política de privacidade. Nenhuma imagem ou dado pessoal é armazenado pela Comelit. No caso de sistemas de vídeo-intercomunicação equipados com sistema de reconhecimento facial, se ativado por quem adquiriu o sistema, os dados pessoais (imagens e fotos) serão tratados para permitir ao utilizador associar uma imagem convertida em algoritmo a um nome e/ou pseudónimo.”

ADIÇÃO DE UMA PESSOA A RECONHECER

Para adicionar um novo utilizador, siga estes passos:

1. Abrir o **App Comelit** e aceder a Menu / Reconhecimento facial

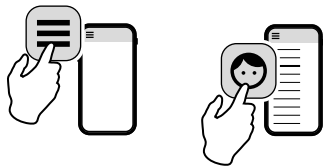

2. Registe um rosto utilizando um dos seguintes métodos:

2A. Utilizar uma imagem armazenada pelo vídeo-intercomunicador

- ▶ Seleccione uma foto capturada durante uma chamada e atribua-lhe um nome.



2B. Tirar uma selfie

- ▶ Pressione o botão "+", escolha a opção Câmara, tire uma foto do rosto e atribua-lhe um nome.

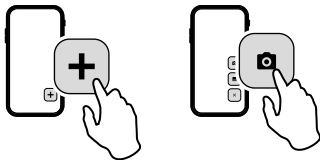

2C. Utilizar uma foto da galeria

- ▶ Pressione o botão "+", escolha a opção Galeria, selecione uma foto já presente no dispositivo e atribua-lhe um nome.

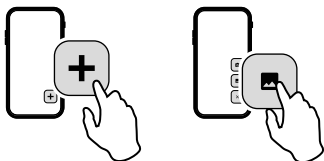

Função de assistentes de voz

O vídeo-intercomunicador People é compatível com os assistentes de voz Alexa, Google Assistant e Eco Show.

A função assistentes de voz:

- *permite receber o aviso de que alguém está a chamar a partir do painel de botões;*
- *se a função "reconhecimento facial" estiver ativa e o rosto da pessoa que chama for reconhecido, permite saber quem está a chamar;*
- *permite comandar a abertura de portas, portões, cancelas através de comandos de voz;*
- *permite comandar através de comandos de voz os actuadores programados nos botões do vídeo-intercomunicador (por exemplo: acender a luz das escadas).*



- ▶ [Clique aqui](#) para descobrir como gerir os seus dispositivos Comelit com os smart speakers

Programações do menu do utilizador

Acesso e navegação no menu

- ▶ Pressione **um** dos seguintes botões para aceder ao **menu do utilizador**.

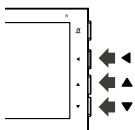

ATENÇÃO

Se o led vermelho piscar 4 vezes, significa que o sistema está ocupado e que neste momento não é possível aceder ao menu do utilizador.



ATENÇÃO

Se durante a navegação do menu do utilizador aparecer o ícone  **e o vídeo-intercomunicador se desligar**, significa que o sistema ficou ocupado e que não é possível continuar a navegação no menu do utilizador.

- ▶ Pressione os botões ▲ e ▼ para percorrer o menu e/ou seleccionar os valores e o botão de confirmação ◀ para confirmar a escolha.

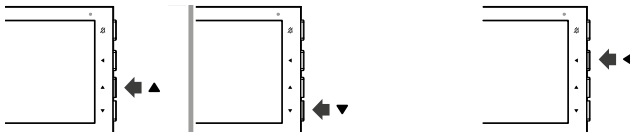

✕ **Sair**

- ▶ Selecione este menu para sair do menu do utilizador.

A função **Memovideo** permite gravar o vídeo proveniente da câmara do painel de botões, em caso de chamada não atendida (é possível armazenar até 8 memovideos).

Selecione este menu para visualizar as gravações presentes na memória, ativar/desativar a função, cancelar todas as gravações.

Visualizar as gravações

1. Selecione **Memovideo/Consulta** para visualizar a lista das gravações presentes na memória.
2. Utilize os botões de navegação ▲ / ▼ e de confirmação ◀ para visualizar a gravação desejada.
 - » O ponto verde ao lado da imagem de pré-visualização indica que a gravação ainda não foi visualizada.

✉ **Memovideo**

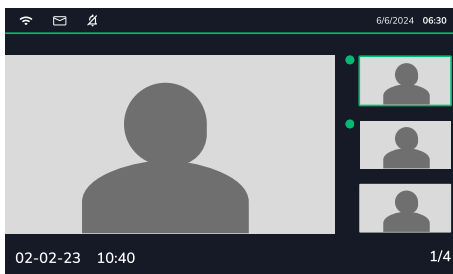

Ativar a função

- ▶ Selecione **Memovideo/Configuração** para ativar/desativar (ON/OFF) a função.

Cancelar as gravações

- ▶ Selecione **Memovideo/Cancelar** para eliminar todas as gravações de vídeo.
- ▶ Selecione **Voltar** para sair do menu.

📶 **Wi-Fi**

Selecione este menu para associar o aplicativo Comelit e ativar/desativar o led de sinalização de anomalias da conexão Wi-Fi.

Associar o aplicativo Comelit

- ▶ Selecione **Wi-Fi/Associar aplicativo Comelit** para baixar o aplicativo Comelit e associá-lo ao vídeo-intercomunicador através do assistente.

Ativar/desativar o led de sinalização de anomalias da conexão Wi-Fi

- ▶ Selecione **Wi-Fi/Led anomalias Wi-Fi** para ativar/desativar (ON/OFF) o led que sinaliza as anomalias da conexão Wi-Fi.
- ▶ Selecione **Voltar** para sair do menu.



Configurações

Selecione este menu para:

- configurar o fuso horário, a data, a hora do dispositivo.
 - configurar o idioma com o qual serão visualizados os menus e as mensagens de aviso.
 - realizar o diagnóstico e acessar as informações sobre o dispositivo.
 - repor as configurações Wi-Fi, os utilizadores e/ou os parâmetros para o reconhecimento facial.
- ▶ Selecione **Voltar** para sair do menu.

Configuração/ Data e Hora

Configurar fuso horário/data/hora

1. No menu **Configuração/Data e Hora**, selecione **Fuso horário/Data/Hora**.
2. Utilize os botões de rolagem ▲ / ▼ e confirmação ◀ para definir o fuso horário, a data ou a hora que deseja configurar.

Configuração/ Idioma

Configurar idioma do dispositivo

1. Selecione **Configuração/Idioma**.
2. Utilize os botões de rolagem ▲ / ▼ e confirmação ◀ para definir o idioma com o qual serão visualizados os menus e as mensagens de aviso.

Configuração/ Diagnóstico e informações

Realizar um teste de velocidade

- ▶ Selecione **Configuração/Diagnóstico e informações/Speedtest** para verificar a qualidade da conexão Wi-Fi.

Atualizar o dispositivo

- ▶ Selecione **Configuração/Diagnóstico e informações/Atualizar** para iniciar a atualização do software.

Enviar uma notificação de teste

- ▶ Selecione **Configuração/Diagnóstico e informações/Enviar notificação de teste** para enviar ao aplicativo Comelit (previamente associado) uma notificação de teste.

Reiniciar o dispositivo

- ▶ Selecione **Configuração/Diagnóstico e informações/Reiniciar** para reiniciar o dispositivo.

Ativar o log de depuração remota

- ▶ Selecione **Configuração/Diagnóstico e informações/Log de depuração remota** para ativar/desativar (ON/OFF) o envio de informações sobre mau funcionamento (ativar apenas se solicitado durante o suporte).

Visualizar as informações sobre o dispositivo

- ▶ Selecione **Configuração/Diagnóstico e informações/Info** para visualizar as informações sobre o dispositivo (código do artigo, código de utilizador, versão do firmware, endereço IP, máscara de sub-rede, gateway, endereço MAC, nome ssid) e visualizar o código QR para baixar este manual do utilizador completo.

Configuração/ Repór

Selecione este menu para repor as configurações Wi-Fi, os utilizadores e/ou os parâmetros para o reconhecimento facial.

Repór as configurações Wi-Fi

- ▶ Selecione **Configuração/Repór/Wi-Fi** para repor as configurações Wi-Fi do dispositivo.

Repór os utilizadores

- ▶ Selecione **Configuração/Repór/Utilizadores** para repor todos os utilizadores habilitados para o uso do aplicativo.

Repór os parâmetros para o reconhecimento facial

- ▶ Selecione **Configuração/Repór/Reconhec. facial** para repor todos os parâmetros armazenados para o reconhecimento de rostos.
-



Ajustes

1. Selecione este menu para acessar os submenus que permitem o ajuste dos seguintes parâmetros:
 - **Volume da campanha:** para ajustar o volume do alto-falante.
 - **Campainha:** para configurar a melodia da campanha desejada para a chamada do painel externo.
 - **Luminosidade:** para regular a luminosidade do ecrã.
 - **Contraste:** para regular o contraste do ecrã.
 - **Cor:** para regular as cores do ecrã.
 2. Utilize os botões de deslocamento ▲ / ▼ e de confirmação ◀ para alterar a configuração.
 - »  O ponto no cursor indica a configuração selecionada.
- ▶ Selecione **Voltar** para sair do menu.
-



Programações

Selecione este menu para configurar as seguintes funções:

- **Modo silencioso**
 - **Abertura automática da porta**
 - **Resposta automática**
 - **Intervalo de chamada**
- ▶ Selecione **Voltar** para sair do menu.
-

**Programações /
Modo Silencioso**

Escolha o modo de ativação do modo silencioso

1. No menu **Programações/Modo silencioso** selecione **Modo**.
2. Utilize os botões de deslocamento ▲ / ▼ e de confirmação ◀ para escolher entre:
 - **Manual**: neste modo, a ativação/desativação do modo silencioso é feita pressionando o botão .
 - **Automático**: neste modo, a ativação/desativação do modo silencioso é feita através dos intervalos de funcionamento programáveis pelo instalador através da App My Comelit*.

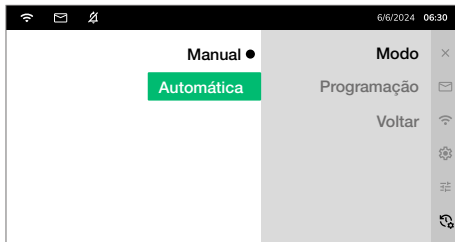

» Quando o modo está ativo, o led  está aceso.

* Para a programação dos intervalos de tempo, contacte o seu instalador.

**Programações /
Abertura da porta
Automática**

√ A função deve ser autorizada pelo instalador.

Escolha o modo de ativação da função de abertura da porta automática

1. No menu **Programações/ Abertura da porta automática** selecione **Modo**.
2. Utilize os botões de deslocamento ▲ / ▼ e de confirmação ◀ para escolher entre:
 - **Manual**: neste modo, a ativação/desativação da abertura da porta automática é feita pressionando o botão durante 5 segundos .
 - **Automático**: neste modo, a ativação/desativação da abertura da porta automática é feita através dos intervalos de funcionamento programáveis pelo instalador através da App My Comelit*.

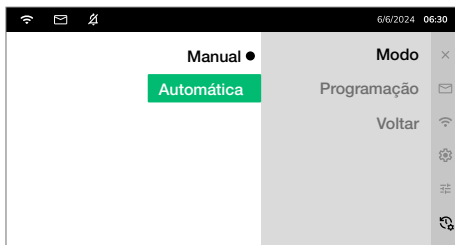

» Quando o modo está ativo, o led  está aceso.

► Seleccione **Voltar** para sair do menu.

* Para a programação dos intervalos de tempo, contacte o seu instalador.

Programações
/Resposta
Automática

√ A função deve ser autorizada pelo instalador.

Escolha o modo de ativação da função de resposta automática

1. No menu **Programações/Resposta Automática** selecione **Modo**.
2. Utilize os botões de deslocamento ▲ / ▼ e de confirmação ◀ para escolher entre:
 - **Manual**: neste modo, a ativação/desativação da resposta automática é feita pressionando o botão durante 5 segundos .
 - **Automático**: neste modo, a ativação/desativação da resposta automática é feita através dos intervalos de funcionamento programáveis pelo instalador através da App My Comelit*

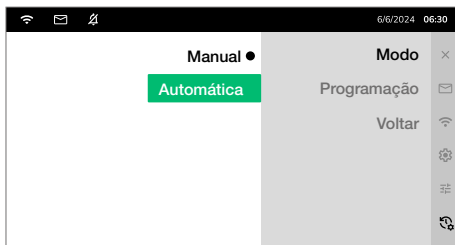

» Quando o modo está ativo, o led  está aceso.



► Selecione **Voltar** para sair do menu.

* Para a programação dos intervalos de tempo, contacte o seu instalador.

**Programações
/Intervalo de
Chamada**

√ A função deve ser autorizada pelo instalador.

Escolha o modo de ativação da função de intervalo de chamada

1. No menu **Programações/Intervalo de Chamada** selecione **Modo**
2. Utilize os botões de deslocamento ▲ / ▼ e de confirmação ◀ para escolher entre:
 - **Manual**: neste modo, a ativação/desativação do intervalo de chamada é feita pressionando durante 5 segundos os botões  e .
 - **Automático**: neste modo, a ativação/desativação do intervalo de chamada é feita através dos intervalos de funcionamento programáveis pelo instalador através da App My Comelit*

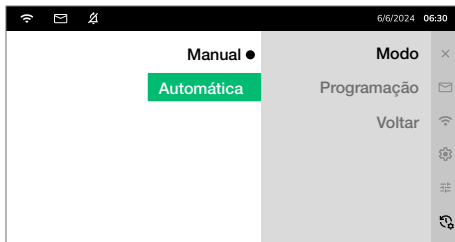

» Quando o modo está ativo, o led  pisca.

► Selecione **Voltar** para sair do menu.

* Para a programação dos intervalos de tempo, contacte o seu instalador.

Programação da campanha para chamada de painel externo

1. Pressione **um** dos seguintes botões para aceder ao **menu do utilizador**.

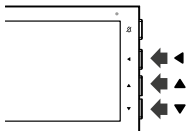

» será exibido o seguinte ecrã



2. Utilize os botões de deslocamento ▲ / ▼ para selecionar o menu **Ajustes**

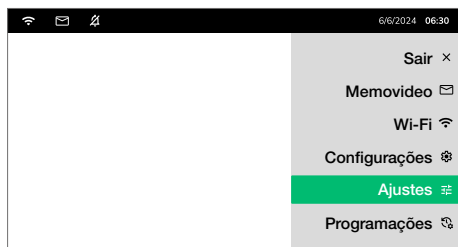

3. Prima o botão de confirmação ◀.

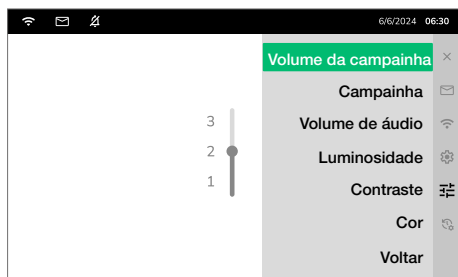

4. Prima o botão ▼ para selecionar o menu **Campanha**



5. Prima o botão de confirmação ◀

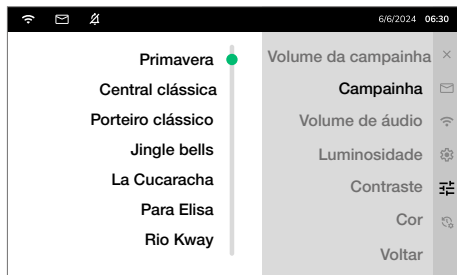

6. Prima os botões ▲ e ▼ para seleccionar a campainha desejada.

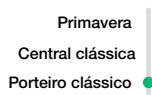

» *A campainha será reproduzida.*

7. Prima o botão de confirmação ◀ para guardar a programação.

Avisos

Uso previsto

Este produto Comelit foi projetado e fabricado com o objetivo de ser utilizado na realização de instalações para comunicação de áudio e vídeo em edifícios residenciais, comerciais, industriais e em edifícios públicos ou de uso público.

Instalação

Todas as atividades relacionadas com a instalação dos produtos Comelit devem ser realizadas por pessoal tecnicamente qualificado, seguindo atentamente as indicações dos Manuais / Instruções dos próprios produtos. O produto deve ser instalado de acordo com as normas técnicas.

Condutores

Desligue a alimentação antes de realizar qualquer operação. Utilize condutores com secção adequada em função das distâncias, respeitando as indicações presentes no manual do sistema. Recomenda-se não instalar os condutores do sistema no mesmo tubo onde passam os cabos de potência (230V ou superiores).

Uso seguro

Para a utilização segura dos produtos Comelit é necessário:

- seguir atentamente as indicações dos Manuais / Instruções,
- assegurar que a instalação realizada com os produtos Comelit não seja adulterada / danificada.

Manutenção

Os produtos Comelit não requerem intervenções de manutenção, exceto as operações normais de limpeza, que devem ser realizadas conforme indicado nos Manuais / Instruções.

Eventuais reparações devem ser efetuadas:

- para os produtos, exclusivamente pela **Comelit Group S.p.A.**,
- para as instalações, por pessoal tecnicamente qualificado.

Para a limpeza, não utilize álcool nem produtos agressivos.

Isenção de responsabilidade

Comelit Group S.p.A. não assume qualquer responsabilidade por

- usos diferentes do previsto,
- não cumprimento das indicações e avisos presentes neste Manual / Instruções.

Comelit Group S.p.A. reserva-se o direito de modificar a qualquer momento e sem aviso prévio o que está descrito neste Manual / Instruções.

Diretivas



O fabricante, **Comelit Group S.p.A.**, declara que este equipamento está em conformidade com as Diretivas aplicáveis. O texto completo da declaração de conformidade da UE está disponível na página web do produto.



Nos termos do art. 26 do Decreto Legislativo de 14 de março de 2014, n.º 49 “Implementação da diretiva 2012/19/UE sobre resíduos de equipamentos elétricos e eletrônicos (REEE)”. O símbolo do contendor riscado presente no equipamento ou na sua embalagem indica que o produto, no final da sua vida útil, deve ser recolhido separadamente dos outros resíduos. O utilizador deverá, portanto, entregar o equipamento que chegou ao fim da sua vida útil nos centros municipais adequados de recolha seletiva de resíduos eletrotécnicos e eletrônicos. Em alternativa à gestão autónoma, é possível entregar o equipamento que se pretende descartar ao revendedor, no momento da compra de um novo equipamento do mesmo tipo. Nos revendedores de produtos eletrônicos com uma área de venda de pelo menos 400 m², é também possível entregar gratuitamente, sem obrigação de compra, os produtos eletrônicos a descartar com dimensões inferiores a 25 cm. A recolha seletiva adequada para o encaminhamento posterior do equipamento descartado para reciclagem, tratamento e eliminação ambientalmente compatível contribui para evitar possíveis efeitos negativos no ambiente e na saúde e favorece a reutilização e/ou reciclagem dos materiais que compõem o equipamento.

CERTIFIED MANAGEMENT SYSTEMS



