

PT

MANUAL
TÉCNICO

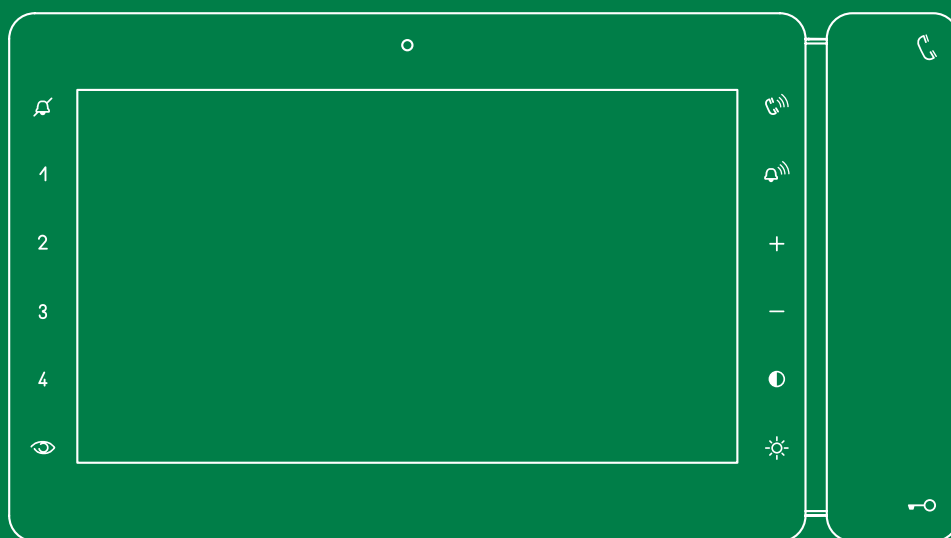

Vídeo-intercomunicador Maxi 2 fios
art. 6801W e 6801W/BM

 **Comelit**[®]
Passion. Technology. Design.

Avisos

Utilização prevista

Este produto Comelit foi projectado e realizado com o intuito de ser utilizado na concepção de instalações de comunicação áudio e vídeo em edifícios residenciais, comerciais, industriais, públicos ou de utilização pública.

Instalação

Todas as actividades relacionadas com a instalação de produtos Comelit devem ser realizadas por pessoal tecnicamente qualificado, seguindo atentamente as indicações dos manuais/instruções dos respectivos produtos.

Condutores

Cortar a alimentação eléctrica antes de realizar qualquer tipo de operação.

Utilizar condutores de secção adequada em função das distâncias e respeitando as indicações no manual do sistema.

Recomenda-se não colocar condutores para a instalação nas mesmas condutas onde se encontram os cabos de energia (230 V ou superior).

Utilização segura

Para a utilização segura dos produtos Comelit é necessário:

- seguir com atenção as indicações dos manuais/instruções;
- certificar-se de que a instalação realizada com produtos Comelit não é adulterada/danificada.

Manutenção

Os produtos Comelit não requerem intervenções de manutenção além das normais operações de limpeza, que devem ser realizadas segundo as indicações nos manuais/instruções.

Eventuais reparações devem ser realizadas:

- no caso de produtos, exclusivamente pela **Comelit Group S.p.A.**,
- no caso de instalações, por pessoal tecnicamente qualificado.

Isenção de responsabilidade

A **Comelit Group S.p.A.** não assume qualquer responsabilidade por

- utilizações diferentes das previstas;
- desrespeito pelas indicações e avisos presentes neste manual/instruções.

Comelit Group S.p.A. reserva-se o direito de modificar a qualquer momento e sem aviso prévio o descrito no presente manual/instruções.

Índice

Descrição	3	Configuração avançada	11
Activação das teclas tácteis	4	Chamada de intercomunicação	11
Botões	4	Introdução	11
LED de sinalização	4	Chamada de intercomunicação geral	11
Pressão contínua das teclas	4	Chamada de intercomunicação a endereço selectivo	12
Abertura automática da porta ao receber uma chamada (Modo médico)	4	Endereço de intercomunicação selectivo	12
Resposta automática (Modo mãos-livres)	4	Atribuição de endereço selectivo	12
Características técnicas	5	Cancelamento de endereço selectivo a partir do vídeo-intercomunicador	12
Instalação	6	Actuador geral, actuador com endereço	13
Instalação em caixa de embutir art. 6817	6	Actuador geral : programação dos botões	13
Instalação na parede (art. 6820, opcional)	7	Actuador com endereço : programação dos botões	13
Ligações	8	Outras funções: programação dos botões	14
Variante: ligação de dispositivo de repetição de chamada art. 1122/A8	8	Programação do intervalo	14
Configurações	9	Programação LED/alarme/abertura da porta/actuador	15
Vídeo-intercomunicadores principais e secundários	9	Seleção das campainhas	15
Gestão da alimentação	9	Repór programação	16
Configuração dos botões	10	Desempenho do sistema e esquemas	16
Configuração de base	10	Tabela de endereçamento	17
Legenda	10		

Descrição

O vídeo-intercomunicador pode ser utilizado em sistemas áudio/vídeo Simplebus2.

O artigo Maxi 6801W é um vídeo-intercomunicador a cores com 8 botões de funções e 6 botões de regulação.

O artigo Maxi 6801W/BM é um vídeo-intercomunicador a cores com 8 botões de funções, 6 botões de regulação e sistema de amplificação magnética para aparelhos auditivos.

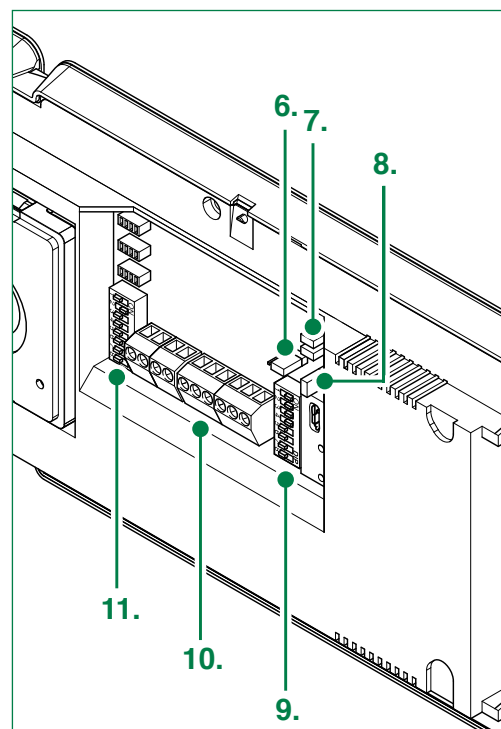
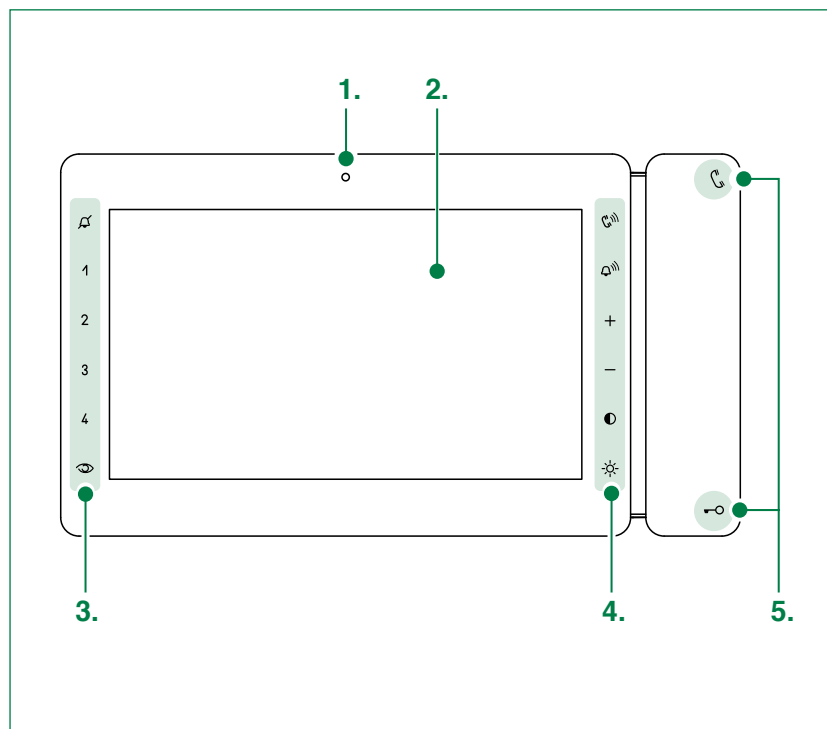

1. Microfone
2. Ecrã LCD 7"
3. Teclas tácteis (função)
4. Teclas tácteis (regulação)
5. Botões de função
6. **CV6 posição A** = contacto IN1-IN2 > LED (predefinição)
CV6 posição B = contacto CFP2-IN1 > ALARME/ABERTURA DA PORTA/ACTUADOR
7. **CV1 CV2** Comutador de derivação a remover em caso de alimentação separada
8. **CV5** Comutador de derivação fecho vídeo. Caso existam vários vídeo-intercomunicadores em cascata, apenas o vídeo-intercomunicador mais longe deve ter CV5 fechado
9. **DIP-SWITCH S2** Microinterruptores para programar os botões e as funções
DIP 1-2-3-4 para programar os botões
DIP 5-6 acesso às programações
DIP 7 para gerir a tensão de alimentação. Secção ["Gestão da alimentação" na página 9](#)
DIP 8 para configurar o vídeo-intercomunicador principal e secundário. Secção ["Vídeo-intercomunicadores principais e secundários" na página 9](#)
10. Bateria de bornes de ligação da instalação:
CFP1 CFP2 Entrada chamada campainha externa
S+ S- Campainha adicional
IN1 IN2 Entrada (programável)
- + Alimentação
L L Ligação linha BUS
11. **DIP-SWITCH S1** Microinterruptores para a atribuição do código de utilizador em conformidade com a ["Tabela de endereçamento" na página 17](#)

Activação das teclas tácteis

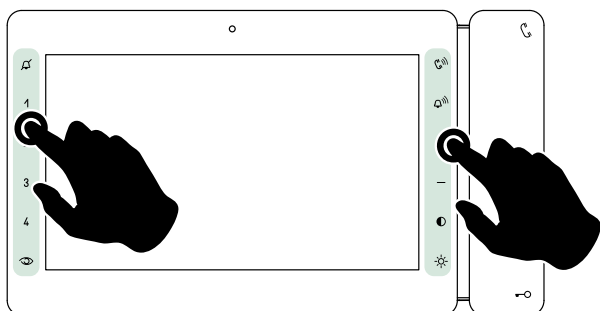

- ▶ Tocar para activar as teclas de funções.
- ▶ Premir uma vez o botão desejado para activar a função a esse associada.



Aguardar cerca de 1 seg. antes de premir novamente o mesmo botão. Premir várias vezes o mesmo botão anula o comando enviado.

Botões

- Activação do som
- Activação da abertura da porta
- 1 2 3 4 Botões 1-2-3-4 (programáveis)
- Acendimento automático (programável)
- Activação da campainha no modo silencioso (Modo privacidade)
- Regulação do volume do som
- Regulação do volume da campainha
- + - Aumentar/diminuir valor
- Regulação do contraste
- Regulação da luminosidade

LED de sinalização

- pisca continuamente** = chamada a chegar
LED fixo durante a chamada = em comunicação
LED fixo em espera = modo *Resposta automática* (Modo mãos-livres) activada
- pisca continuamente** = chamada a chegar
Pisca 1 vez = confirmação da abertura da porta
Pisca 4 vezes = programação bem-sucedida
Pisca 10 vezes = erro de programação
- LED fixo** = campainha no modo *silencioso* (Modo privacidade)
Pisca 3 vezes (a cada 5 seg.) = modo *Abertura automática da porta ao receber uma chamada* (Modo médico) activada
Pisca lentamente = em programação
Pisca 4 vezes = dispositivo ocupado

Pressão contínua das teclas (desactivada por predefinição a partir da versão de firmware 1.4.0)

A pressão contínua das teclas adiciona funcionalidades ao vídeo-intercomunicador.

Realizar o procedimento a seguir indicado para activar ou desactivar, como configurado de fábrica, a pressão contínua:

- ✓ Vídeo-intercomunicador em repouso.
- 1. Anotar as configurações dos DIP-SWITCHES de S2.
- 2. Aceder à programação colocando os DIP-SWITCHES 1, 3, 5 de S2 em ON.
- 3. Premir a tecla 1 para activar (ou premir 2 para desactivar).
- 4. Verificar se a tecla pisca 4 vezes e é emitido o som de confirmação.
- 5. Repor a combinação inicial dos DIP-SWITCHES de S2.

Após realizar o procedimento de activação, será possível habilitar as funções seguintes:

Abertura automática da porta ao receber uma chamada (Modo médico)

- ▶ Premir continuamente (4 seg.) o botão programado (predefinição: tecla 3) para activar/desactivar a função.

Resposta automática (Modo mãos-livres)

- ▶ Premir continuamente (4 seg.) o botão de activação do som para activar/desactivar a função.

Características técnicas

DADOS GERAIS	6801W	6801W/BM
Altura do produto (mm)	124	124
Largura do produto (mm)	223	223
Profundidade do produto (mm)	25	25
Peso do produto (g)	650	650
Cor do produto	Branco RAL9003, base cinzenta RAL7001	Branco RAL9003, base cinzenta RAL7001
Material	ABS, Vidro	ABS, Vidro
Montagem de embutir	Sim, com acessório dedicado	Sim, com acessório dedicado
Montagem na parede	Sim, com acessório dedicado	Sim, com acessório dedicado
Montagem numa base de mesa	Sim, com acessório dedicado	Sim, com acessório dedicado
SISTEMAS COMPATÍVEIS		
Áudio/vídeo Simplebus2 com alimentador art. 4888C	Sim	Sim
Áudio/vídeo Simplebus2 com alimentador art. 1210/1210A	Sim	Sim
Kit áudio/vídeo Simplebus2 com alimentador art. 1209	Sim	Sim
CARACTERÍSTICAS DO ECRÃ		
Dimensões (polegadas ("))	7	7
Proporção	16:9	16:9
CARACTERÍSTICAS ÁUDIO		
Microfone	4mm (Ø), Omnidireccional	4mm (Ø), Omnidireccional
Altifalante	80mm (Ø), 80 Ohm, 1W	80mm (Ø), 80 Ohm, 1W
Tecnologias implementadas	Full-duplex	Full-duplex
Sistema por indução magnética	Não	Sim
CARACTERÍSTICAS ELÉCTRICAS		
Tipo de alimentação	Alimentação por bus vídeo-intercomunicador	Alimentação por bus vídeo-intercomunicador
Tensão de alimentação	22 ÷ 34 V CC (Bus)	22 ÷ 34 V CC (Bus)
Consumo em espera (W)	1	1
Consumo máximo (W)	11,2	11,2
CARACTERÍSTICAS HARDWARE		
Tipo de botões	Capacitivo	Capacitivo
N.º botões programáveis para funções adicionais	4	4
Bateria de bornes	L L - + CFP1 CFP2 S+ S- In1 In2	L L - + CFP1 CFP2 S+ S- In1 In2
Bornes removíveis	Sim	Sim
Número de saídas (n.º)	1	1
Número de entradas (n.º)	2	2
REGULAÇÕES		
Volume do altifalante	Sim	Sim
Volume microfone	Sim	Sim
Volume campainha	Sim	Sim
Luminosidade do ecrã	Sim	Sim
Cor do ecrã	Sim	Sim
Contraste do ecrã	Sim	Sim
CARACTERÍSTICAS AMBIENTAIS E DE CONFORMIDADE		
Grau de protecção IP	IP30	IP30
Temperatura de funcionamento (°C)	5 ÷ 40	5 ÷ 40
Humidade de funcionamento (HR máx. - %)	25 ÷ 75	25 ÷ 75
Classe ambiental	I	I
Conformidade e certificações	RoHS II – 2011/65/UE (EN 50581:2012), EMC 2014/30/UE (EN 61000-6-1:2007 , EN 61000-6-3:2007+A1:2011)	RoHS II – 2011/65/UE (EN 50581:2012), EMC 2014/30/UE (EN 61000-6-1:2007 , EN 61000-6-3:2007+A1:2011)

Instalação

Instalação em caixa de embutir art. 6817

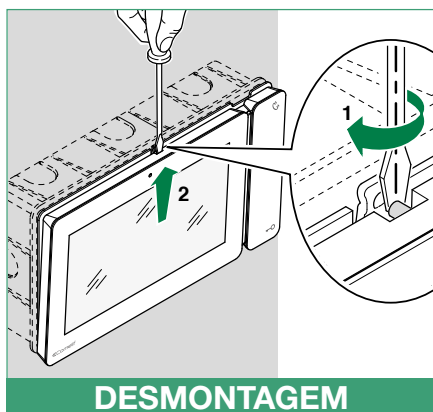
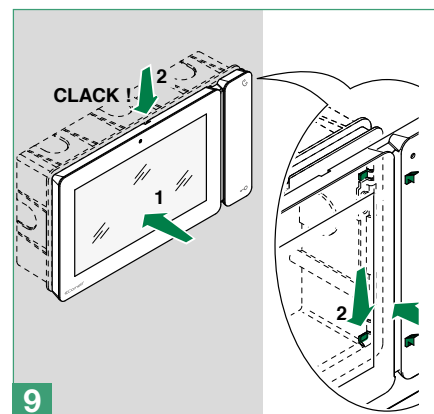
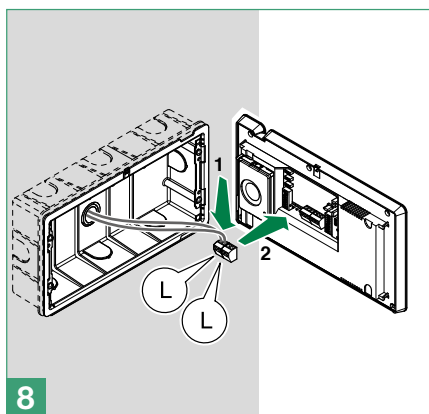
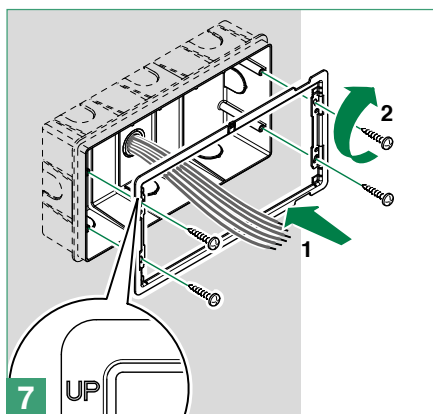
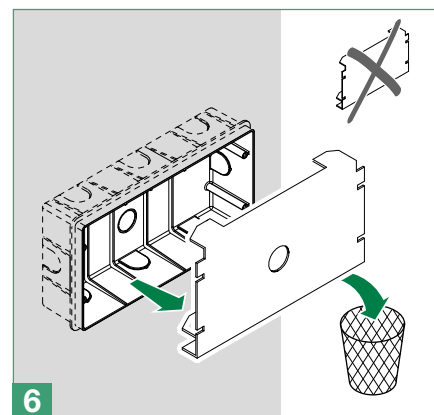
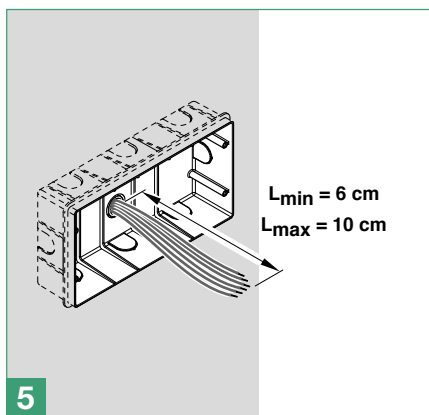
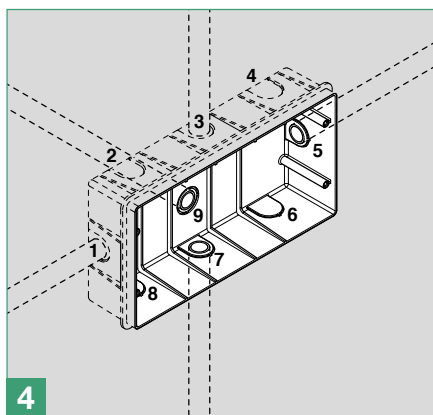
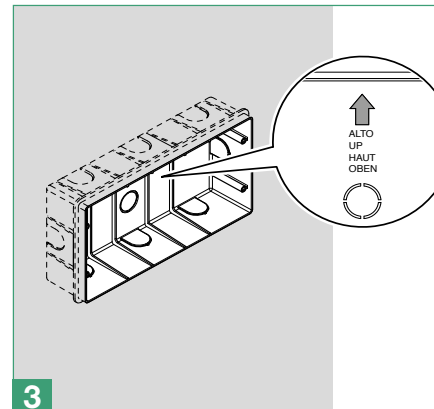
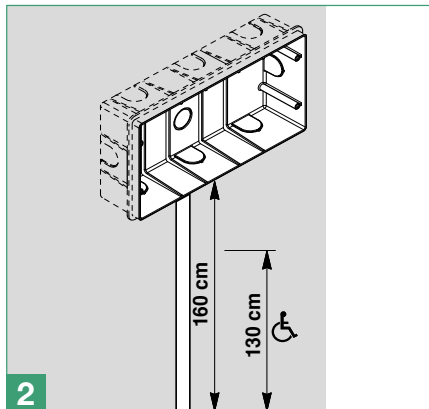
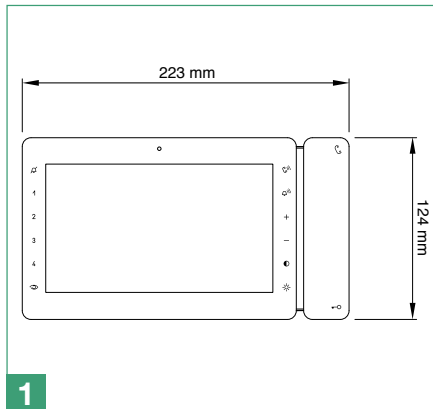

Instalação na parede (art. 6820, opcional)

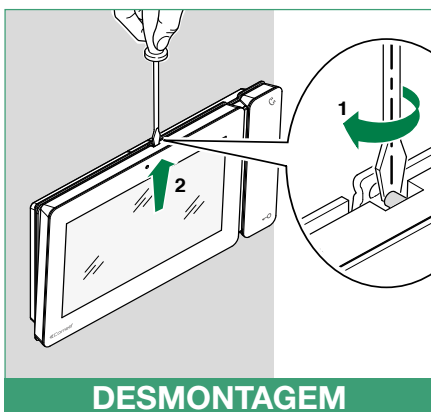
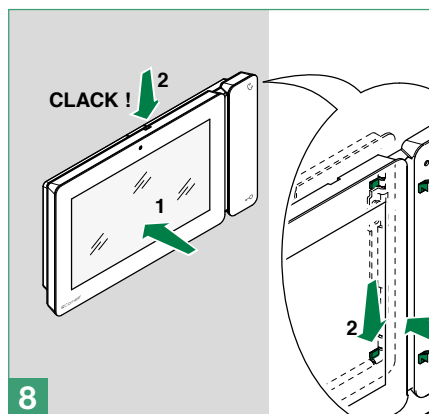
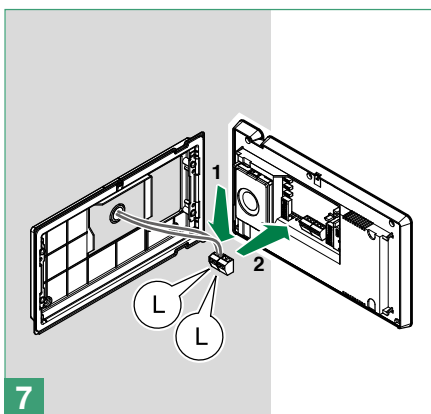
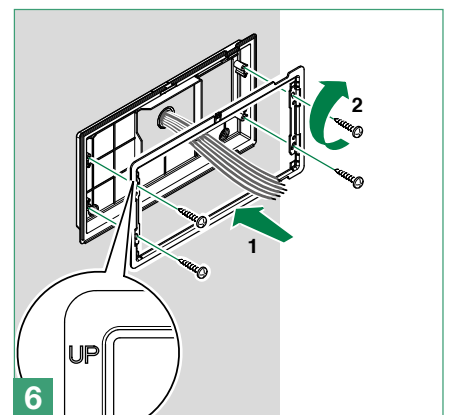
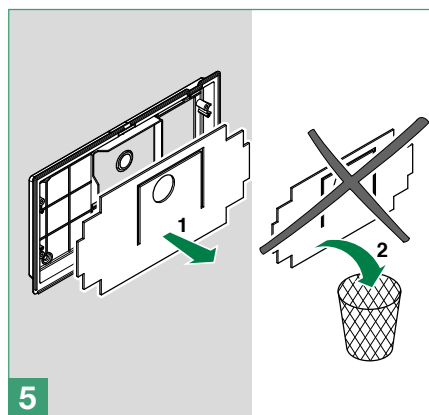
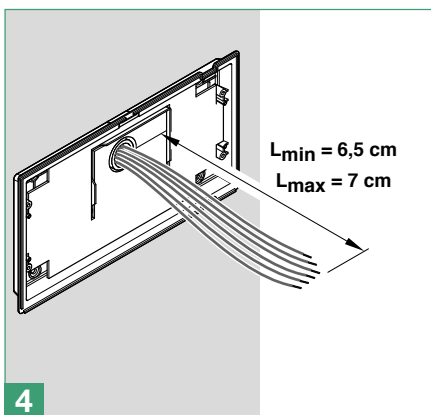
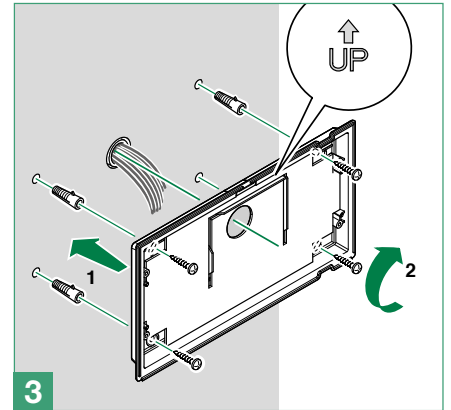
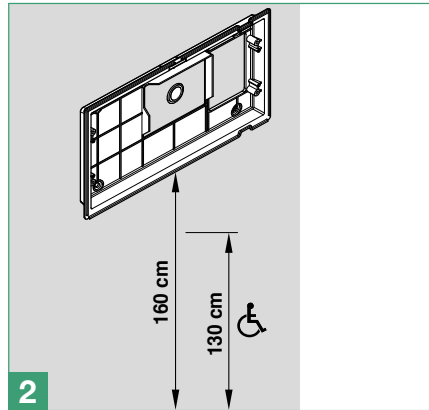
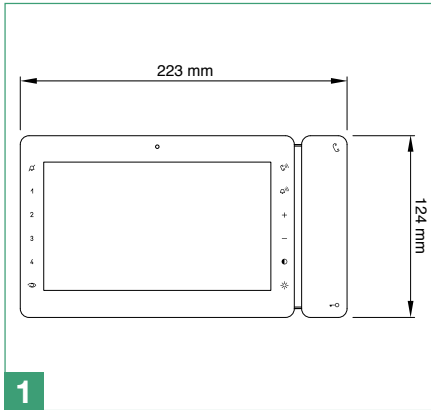

Ligações

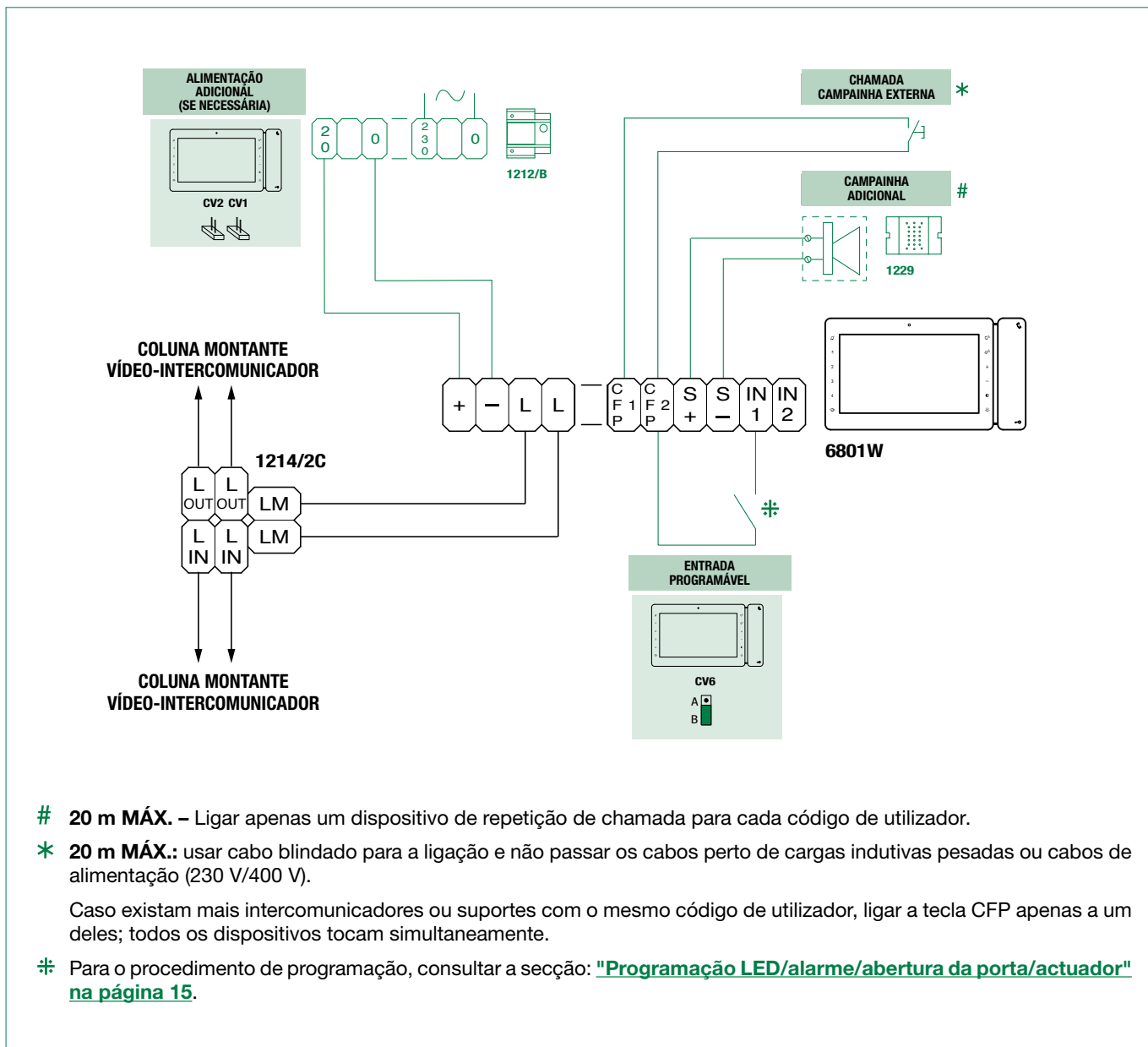

Variante: ligação de dispositivo de repetição de chamada art. 1122/A

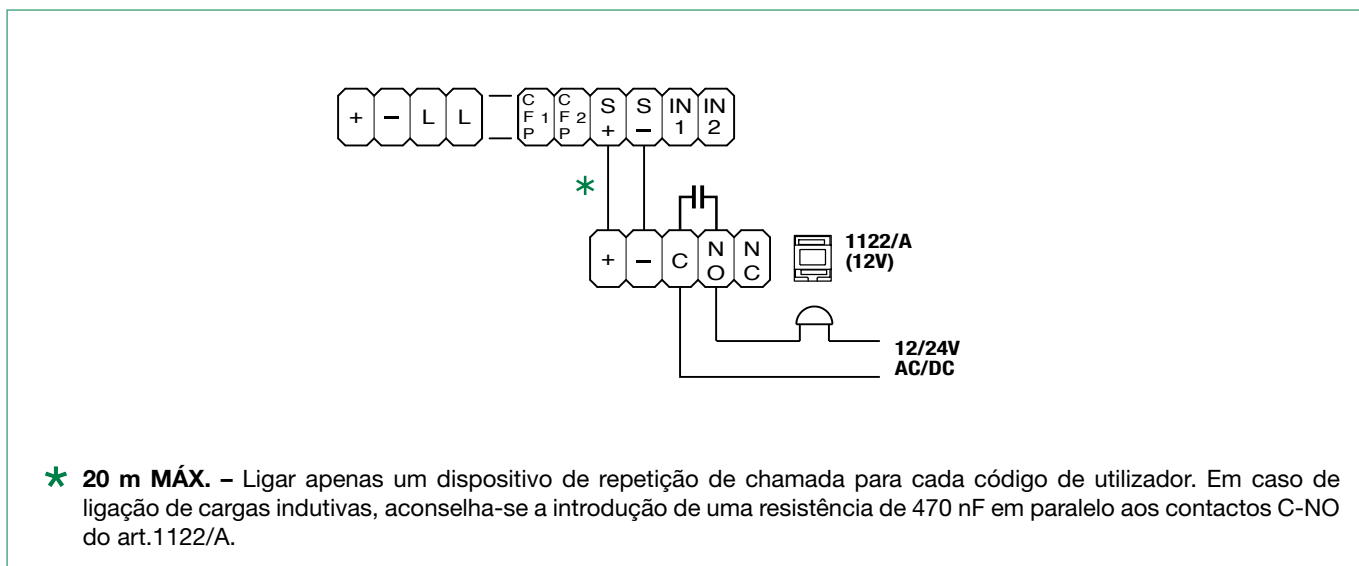

Configurações

Vídeo-intercomunicadores principais e secundários

Em instalações com o alimentador 1209, 1210 ou 1210A, é possível configurar no máximo 1 vídeo-intercomunicador principal (+ 3 alimentados separadamente), ao passo que em instalações com o alimentador 4888C, é possível configurar até 2 vídeo-intercomunicadores principais (+ 2 alimentados separadamente).

Para configurar o vídeo-intercomunicador como PRINCIPAL **P**, colocar o **DIP 8** de **S2** em **OFF**.

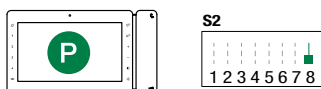

Para configurar o vídeo-intercomunicador como SECUNDÁRIO **S**, colocar o **DIP 8** de **S2** em **ON**.

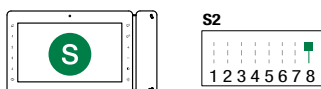

Gestão da alimentação

Para a correcta gestão da alimentação, colocar o **DIP 7** de **S2** consoante o tipo de instalação e respectiva configuração:

- em instalações com alimentador 1209, 1210 ou 1210A, colocar sempre o DIP 7 de S2 em **ON**.
- em instalações com alimentador 4888C, colocar o DIP 7 de S2 em **OFF** em caso de vídeo-intercomunicadores SECUNDÁRIOS, ao passo que para vídeo-intercomunicadores PRINCIPAIS, seguir as indicações apresentadas nos exemplos da figura.
 - 1 vídeo-intercomunicador principal
 - 2 vídeo-intercomunicadores principais
 - 3 vídeo-intercomunicadores principais, dos quais 1 alimentado separadamente

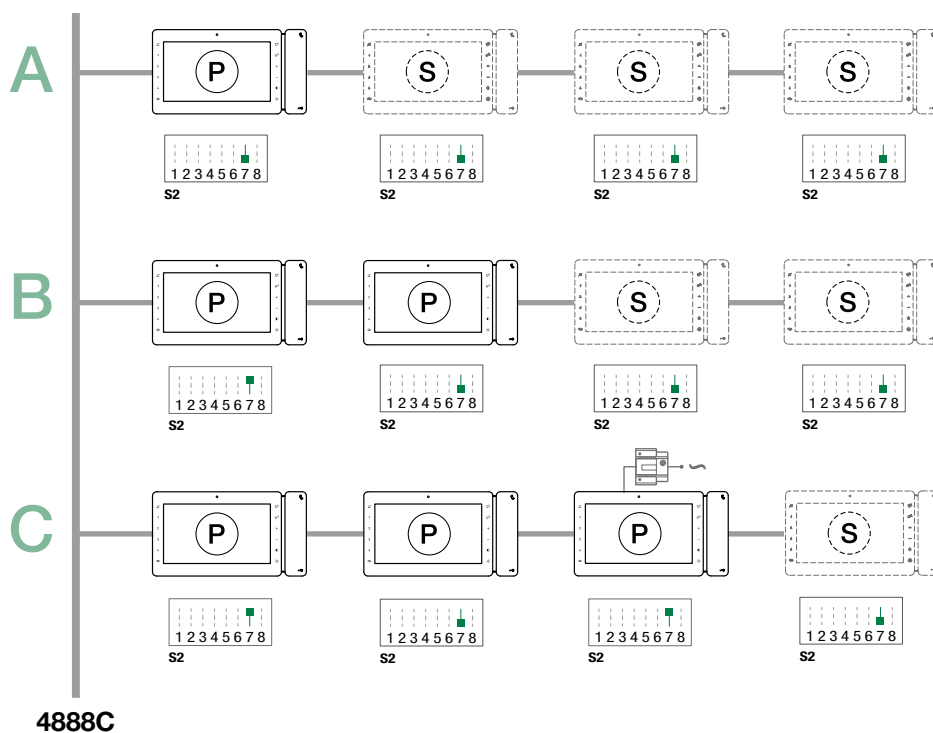

Configuração dos botões

Os botões gerem por predefinição as funções da linha A (Tabela “Configuração de base”).

É possível alterar a predefinição dos botões, modificando na parte posterior do vídeo-intercomunicador a posição dos DIP 1-2-3-4 de S2 optando por uma das combinações (B-P) propostas na tabela. A função de todas as teclas será alterada.

Configuração de base

S2 DIP-SWITCH					▶	☎	↶	1	2	3	4	👁
DIP 1	DIP 2	DIP 3	DIP 4									
A	OFF	OFF	OFF	OFF		ÁUDIO	AP	CCS	ACT	D	PAN	AI
B	ON	OFF	OFF	OFF		ÁUDIO	AP	ACT	INT	INTb	D	AI
C	OFF	ON	OFF	OFF		ÁUDIO	AP	INT	INTb	ACT	CCS	AI
D	ON	ON	OFF	OFF		ÁUDIO	AP	ACT	CCP	PAN	K	CCS
E	OFF	OFF	ON	OFF		ÁUDIO	ACT	ACT	ACT	ACT	ACT	ACT
F	ON	OFF	ON	OFF		ÁUDIO	AP	INT	CCS	CCP	INTb	ACT
G	OFF	ON	ON	OFF		ÁUDIO	AP	AI	K	CCS	CCP	D
H	ON	ON	ON	OFF		ÁUDIO	AP	INTb	AI	INT	PAN	INT
I	OFF	OFF	OFF	ON		ÁUDIO	AP	CCS	D	AI	INT	PAN
J	ON	OFF	OFF	ON		ÁUDIO	AP	K	PAN	CCP	AI	CCS
K	OFF	ON	OFF	ON		ÁUDIO	AP	CCP	PAN	ACT	INT	K
L	ON	ON	OFF	ON		ÁUDIO	AP	PAN	CCS	K	ACT	CCP
M	OFF	OFF	ON	ON		ÁUDIO	AP	D	INT	ACT	AI	INTb
N	ON	OFF	ON	ON		ÁUDIO	AP	INT	INT	INT	INT	INT
P	OFF	ON	ON	ON		NULL	NULL	NULL	NULL	NULL	NULL	NULL
	ON	ON	ON	ON		PROG						

Legenda

ACT	Actuador
AI	Acendimento automático
AP	Abertura da porta
ÁUDIO	Som
CCP	Chamada à central principal [não utilizável em sistemas KIT]
CCS	Chamada à central secundária [não utilizável em sistemas KIT]
D	Abertura automática da porta ao receber uma chamada [Modo médico]
INT	Intercomunicação programável geral ou selectiva. Predefinição chamada monofamiliar para Kit e Simplebus2
INTb	Intercomunicação bifamiliar [apenas para KIT]
K	Chamada a intercomunicador do vigilante
PAN	Chamada prioritária à central [não utilizável em sistemas KIT]
NULL	Nenhuma função
PROG	Nesta configuração dos DIP S2, os botões gerem as funções programadas como em “Configuração avançada”.

Configuração avançada

Caso as configurações de base (A-P) não reflectam as necessidades, é possível programar individualmente os botões segundo os procedimentos a seguir descritos.

No fim, colocar os DIP 1-2-3-4 de S2 em ON (PROG). Nesta configuração dos DIP, os botões gerem as funções programadas. Os botões NÃO programados gerem as funções da linha A (tabela “Configuração de base”).

Chamada de intercomunicação

Introdução

Por “Chamada de intercomunicação **general**” entende-se a chamada a partir de um telefone intercomunicador/vídeo-intercomunicador para um ou vários dispositivos (do mesmo apartamento ou outro) identificados pelo endereço de chamada do apartamento (código de utilizador).

Por “Chamada de intercomunicação **a endereço selectivo**” entende-se a chamada a partir de um telefone intercomunicador/vídeo-intercomunicador para um ou vários dispositivos identificados por um endereço dedicado (selectivo) diferente do utilizado para a chamada de apartamento (código de utilizador).



A chamada de intercomunicação geral e intercomunicação selectiva NÃO são compatíveis na mesma coluna montante!

Chamada de intercomunicação **geral**: programação dos botões

1. Anotar as configurações dos DIP-SWITCH S1.

2. Aceder à programação, colocando o DIP 6 de S2 em ON.

» O LED  pisca.

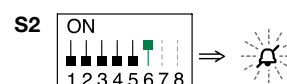

3. Consultar a tabela “**Configuração de base**” para identificar uma combinação dos DIP-SWITCHES onde surge a função intercomunicação (INT ou INTb) correspondente ao botão que se pretende programar e configurar os **DIP S2**.

Exemplo: Para o botão 1= Intercomunicação (INT), colocar o DIP 1-2-3-4 de S2 como na linha “C” da tabela “Configuração de base”.

4. Configurar os **DIP S1** segundo o endereço de chamada do apartamento pretendido.
Consultar “**Tabela de endereçamento**” na página 17

5. Premir e libertar o botão ao qual se pretende associar a função.

» *Indicação de procedimento correcto*: o LED  pisca durante alguns segundos e é emitido um som de confirmação.

✓ em caso de programação da função em vários botões, proceder à programação do botão seguinte, repetindo as operações a partir do ponto 4.

6. Sair da programação, colocando o **DIP 6** de S2 em OFF.

» o LED  desliga-se

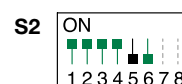



7. Colocar os **DIP 1-2-3-4** de **S2** em ON.

8. Voltar a colocar os DIP de S1 na combinação inicial.

Chamada de intercomunicação a endereço **selectivo: programação dos botões**

- É necessário realizar as operações apresentadas na secção “Atribuição de endereço selectivo” nos dispositivos envolvidos na chamada de intercomunicação.
- Anotar as configurações dos DIP-SWITCH S1.
- Aceder à programação, colocando o DIP 6 de S2 em ON.

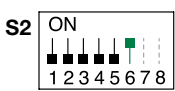
» O LED  pisca.



- Consultar a tabela "**Configuração de base**" para identificar uma combinação dos DIP-SWITCHES onde surge a função intercomunicação (INT ou INTb) correspondente ao botão que se pretende programar e configurar os DIP S2.
- Configurar, com os DIP S1, o endereço **selectivo** do dispositivo que se pretende chamar. **Tabela B.**

i Para a chamada de grupo, colocar simultaneamente em ON os endereços selectivos pretendidos (máx. 3).
- Premir e libertar o botão ao qual se pretende associar a função.





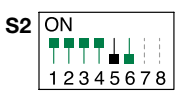



» *Indicação de procedimento correcto: o LED  pisca durante alguns segundos e é emitido um som de confirmação.*

✓ em caso de programação da função em vários botões, proceder à programação do botão seguinte, repetindo as operações a partir do ponto 5.
- Sair da programação, colocando o DIP 6 de S2 em OFF.

» o LED  desliga-se







- Colocar os **DIP 1-2-3-4** de **S2** em ON.
- Voltar a colocar os DIP de S1 na combinação inicial.

Endereço de intercomunicação selectivo

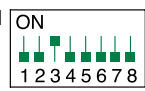
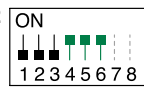
TABELA B					
Código	S1 DIP-switch ON	Código	S1 DIP-switch ON	Código	S1 DIP-switch ON
1	1 	4	4 	7	7 
2	2 	5	5 	8	8 
3	3 	6	6 		

Atribuição de endereço selectivo





(Operação a realizar apenas em caso de programação de “Chamada de intercomunicação a endereço selectivo”)

1. Tomar nota das configurações de S1 e S2 e repô-las no final da programação.	2. S1: Configurar um endereço. (Tabela B) Exemplo 3: S1 	3. S2: Colocar os DIP como apresentado na figura. S2  	4. 	<p>✓ OK prog:  x4</p> <p>✗ KO prog:  x10</p>
---	---	---	---	--

Atribuir um dos 8 endereços disponíveis na TABELA B a cada dispositivo envolvido na chamada de intercomunicação.

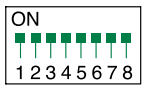
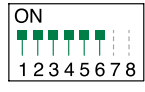
- É possível associar o mesmo endereço de intercomunicação selectivo a um máximo de 3 dispositivos.

Cancelamento de endereço selectivo a partir do vídeo-intercomunicador

1. Tomar nota das configurações de S1 e S2 e repô-las no final da programação.	2. Colocar os DIP como apresentado na figura. S1  S2  	3. 	<p>✓ OK prog:  x4</p> <p>✗ KO prog:  x10</p>
---	--	--	--

Actuador geral, actuador com endereço

Actuador **geral**: programação dos botões

1. Anotar as configurações dos DIP-SWITCH S1.

2. Aceder à programação, colocando o DIP 6 de S2 em ON.

» O LED pisca.

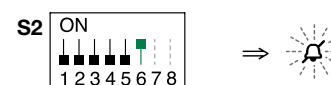

3. Consultar a tabela "**Configuração de base**" para identificar uma combinação dos DIP-SWITCHES onde surge a função actuador (ACT) correspondente ao botão que se pretende programar e configurar os DIP S2.

4. Colocar todos os DIP de S1 na posição ON.

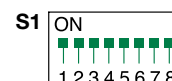

5. Premir e libertar o botão ao qual se pretende associar a função.

» *Indicação de procedimento correcto: o LED pisca durante alguns segundos e é emitido um som de confirmação.*

6. Sair da programação, colocando o DIP 6 de S2 em OFF.

» o LED desliga-se

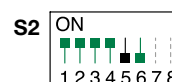

7. Colocar os DIP 1-2-3-4 de S2 em ON.

8. Voltar a colocar os DIP-SWITCH de S1 na combinação inicial.

Actuador **com endereço**: programação dos botões

1. Anotar as configurações dos DIP-SWITCH S1.

2. Aceder à programação, colocando o DIP 6 de S2 em ON.

» O LED pisca.

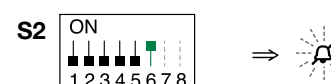

3. Consultar a tabela "**Configuração de base**" para identificar uma combinação dos DIP-SWITCHES onde surge a função actuador (ACT) correspondente ao botão que se pretende programar e configurar os DIP S2.

4. Configurar os DIP de S1 com o código pretendido, segundo "**Tabela de endereçamento**" na página 17

5. Premir e libertar o botão ao qual se pretende associar a função.

» *Indicação de procedimento correcto: o LED pisca durante alguns segundos e é emitido um som de confirmação*

6. Sair da programação, colocando o DIP 6 de S2 em OFF.

» o LED desliga-se

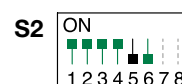

7. Colocar os DIP 1-2-3-4 de S2 em ON.

8. Voltar a colocar os DIP-SWITCH de S1 na combinação inicial.

Outras funções: programação dos botões

1. Aceder à programação, colocando o DIP 6 de S2 em ON.

» O LED  pisca.



2. Consultar a tabela "**Configuração de base**" para identificar uma combinação dos DIP-SWITCHES onde surgem as funções pretendidas correspondentes aos botões que se pretendem programar e configurar os DIP S2.

Exemplo: Para o botão 4= Acendimento automático (AI), botão 5= Chamada à central secundária (CCS), colocar o DIP 1-2-3-4 de S2 como na linha M da tabela "Configuração de base".

3. Premir e libertar os botões a modificar.

» *Indicação de procedimento correcto*: o LED  pisca durante alguns segundos e é emitido um som de confirmação.

4. Sair da programação, colocando o DIP 6 de S2 em OFF.

» o LED  desliga-se

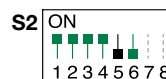









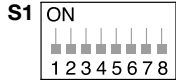

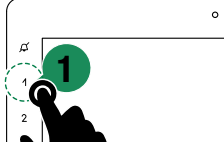

5. Colocar os DIP 1-2-3-4 de S2 em ON.

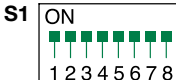
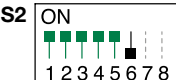
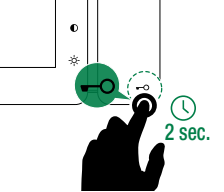
Programação do intervalo

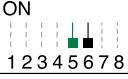

Tomar nota da configuração de S2 e S1 e repô-la no final da programação

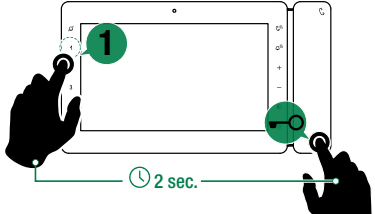
	1.	2.	3.	4.
Endereço mínimo				<p>OK prog:</p> 
Endereço máximo	<p>Configurar um código. "Tabela de endereçamento" na página 17</p>			
Cancelar				<p>KO prog:</p> 
				 

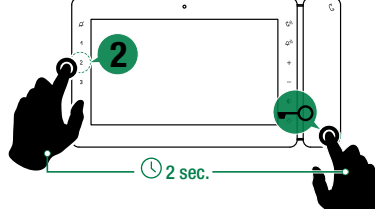
	1.	
Activação		<p>OK prog:</p>  <p>KO prog:</p> 
Desactivação		

Após concluir o procedimento, repor a combinação inicial dos DIP-SWITCHES.

Programação LED/alarme/abertura da porta/actuador

Tomar nota da configuração de S2 e S1 e repô-la no final da programação

	1.	2.	3.	4.
Entrada IN 1- IN 2 ⇒ LED (predefinição)*		S2 ON 		
Entrada CFP2 - IN 1 ⇒ ALARME*				OK prog:
Entrada CFP2 - IN 1 ⇒ ABERTURA DA PORTA*				KO prog:
Entrada CFP2 - IN 1 ⇒ ACTUADOR COM ENDEREÇO*	S1 ON configurar um código, " <u>Tabela de endereçamento</u> " na página 17	S2 ON 		S2 ON ↓
Entrada CFP2 - IN 1 ⇒ ACTUADOR GERAL*	S1 ON 			

* Consultar "[Configuração avançada](#)" na página 11.

Após concluir o procedimento, repor a combinação inicial dos DIP-SWITCHES.

Seleção das campanhas

1. Premir a tecla por 6 seg.
 - » ouve-se um som de confirmação
 - » O LED pisca.





✓ esta operação só é possível com o equipamento em repouso; caso contrário o LED pisca 4 vezes para informar o utilizador que o equipamento está ocupado.
2. Premir e libertar o botão
 - 1 **pressão** (é emitido um som de confirmação) para modificar a campanha de chamada da botoneira externa.
 - 2 **pressões** (são emitidos 2 sons de confirmação) para modificar a campanha de chamada da central.
 - 3 **pressões** (são emitidos 3 sons de confirmação) para modificar a campanha da chamada de intercomunicação do vídeo-intercomunicador.
 - 4 **pressões** (são emitidos 4 sons de confirmação) para modificar a campanha de chamada de andar.

Premir o botão novamente, repetirá a sequência descrita acima.
3. Premir e libertar o botão 1 para percorrer sequencialmente as várias campanhas disponíveis.
4. Premir o botão 2 para confirmar a selecção da última campanha ouvida e sair do modo de selecção do som da campanha do vídeo-intercomunicador.
 - » ouve-se um som de confirmação
 - » o LED desliga-se

Repor programação

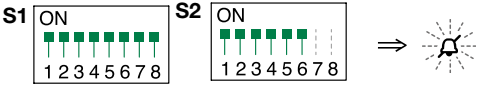
Configurações de fábrica:

- Funções dos botões em relação à combinação dos DIP 1-2-3-4 de S2
- Endereço de intercomunicação ausente
- Função intervalo e endereços mín. e máx. ausentes
- Repor campainhas
- Entrada IN 1 - IN 2 > LED (predefinição)
- “Resposta automática”, “Abertura automática da porta ao receber uma chamada” e modo “Silencioso” desactivados

1.	2.	3.	
Tomar nota das configurações de S1 e S2 e repô-las no final da programação.	Colocar os DIP como apresentado na figura. 	 5 sec.	 

Desempenho do sistema e esquemas

Para mais informações relativamente ao desempenho do sistema e para visualizar os esquemas de instalação, clicar no tipo de sistema que melhor corresponde às necessidades actuais:

- [Kit áudio/vídeo Simplebus2 com alimentador art. 1209](#) para realizar sistemas áudio/vídeo tipo *edifício*
- [Áudio/vídeo Simplebus2 com alimentador art. 1210/1210A](#) para realizar sistemas áudio/vídeo tipo *vivenda*
- [Áudio/vídeo Simplebus2 com alimentador art. 4888C](#) para realizar sistemas áudio/vídeo tipo *complexos residenciais*

Tabela de endereçamento

Código	DIP-switch ON														
1	1	31	1,2,3,4,5	61	1,3,4,5,6	91	1,2,4,5,7	121	1,4,5,6,7	151	1,2,3,5,8	181	1,3,5,6,8	211	1,2,5,7,8
2	2	32	6	62	2,3,4,5,6	92	3,4,5,7	122	2,4,5,6,7	152	4,5,8	182	2,3,5,6,8	212	3,5,7,8
3	1,2	33	1,6	63	1,2,3,4,5,6	93	1,3,4,5,7	123	1,2,4,5,6,7	153	1,4,5,8	183	1,2,3,5,6,8	213	1,3,5,7,8
4	3	34	2,6	64	7	94	2,3,4,5,7	124	3,4,5,6,7	154	2,4,5,8	184	4,5,6,8	214	2,3,5,7,8
5	1,3	35	1,2,6	65	1,7	95	1,2,3,4,5,7	125	1,3,4,5,6,7	155	1,2,4,5,8	185	1,4,5,6,8	215	1,2,3,5,7,8
6	2,3	36	3,6	66	2,7	96	6,7	126	2,3,4,5,6,7	156	3,4,5,8	186	2,4,5,6,8	216	4,5,7,8
7	1,2,3	37	1,3,6	67	1,2,7	97	1,6,7	127	1,2,3,4,5,6,7	157	1,3,4,5,8	187	1,2,4,5,6,8	217	1,4,5,7,8
8	4	38	2,3,6	68	3,7	98	2,6,7	128	8	158	2,3,4,5,8	188	3,4,5,6,8	218	2,4,5,7,8
9	1,4	39	1,2,3,6	69	1,3,7	99	1,2,6,7	129	1,8	159	1,2,3,4,5,8	189	1,3,4,5,6,8	219	1,2,4,5,7,8
10	2,4	40	4,6	70	2,3,7	100	3,6,7	130	2,8	160	6,8	190	2,3,4,5,6,8	220	3,4,5,7,8
11	1,2,4	41	1,4,6	71	1,2,3,7	101	1,3,6,7	131	1,2,8	161	1,6,8	191	1,2,3,4,5,6,8	221	1,3,4,5,7,8
12	3,4	42	2,4,6	72	4,7	102	2,3,6,7	132	3,8	162	2,6,8	192	7,8	222	2,3,4,5,7,8
13	1,3,4	43	1,2,4,6	73	1,4,7	103	1,2,3,6,7	133	1,3,8	163	1,2,6,8	193	1,7,8	223	1,2,3,4,5,7,8
14	2,3,4	44	3,4,6	74	2,4,7	104	4,6,7	134	2,3,8	164	3,6,8	194	2,7,8	224	6,7,8
15	1,2,3,4	45	1,3,4,6	75	1,2,4,7	105	1,4,6,7	135	1,2,3,8	165	1,3,6,8	195	1,2,7,8	225	1,6,7,8
16	5	46	2,3,4,6	76	3,4,7	106	2,4,6,7	136	4,8	166	2,3,6,8	196	3,7,8	226	2,6,7,8
17	1,5	47	1,2,3,4,6	77	1,3,4,7	107	1,2,4,6,7	137	1,4,8	167	1,2,3,6,8	197	1,3,7,8	227	1,2,6,7,8
18	2,5	48	5,6	78	2,3,4,7	108	3,4,6,7	138	2,4,8	168	4,6,8	198	2,3,7,8	228	3,6,7,8
19	1,2,5	49	1,5,6	79	1,2,3,4,7	109	1,3,4,6,7	139	1,2,4,8	169	1,4,6,8	199	1,2,3,7,8	229	1,3,6,7,8
20	3,5	50	2,5,6	80	5,7	110	2,3,4,6,7	140	3,4,8	170	2,4,6,8	200	4,7,8	230	2,3,6,7,8
21	1,3,5	51	1,2,5,6	81	1,5,7	111	1,2,3,4,6,7	141	1,3,4,8	171	1,2,4,6,8	201	1,4,7,8	231	1,2,3,6,7,8
22	2,3,5	52	3,5,6	82	2,5,7	112	5,6,7	142	2,3,4,8	172	3,4,6,8	202	2,4,7,8	232	4,6,7,8
23	1,2,3,5	53	1,3,5,6	83	1,2,5,7	113	1,5,6,7	143	1,2,3,4,8	173	1,3,4,6,8	203	1,2,4,7,8	233	1,4,6,7,8
24	4,5	54	2,3,5,6	84	3,5,7	114	2,5,6,7	144	5,8	174	2,3,4,6,8	204	3,4,7,8	234	2,4,6,7,8
25	1,4,5	55	1,2,3,5,6	85	1,3,5,7	115	1,2,5,6,7	145	1,5,8	175	1,2,3,4,6,8	205	1,3,4,7,8	235	1,2,4,6,7,8
26	2,4,5	56	4,5,6	86	2,3,5,7	116	3,5,6,7	146	2,5,8	176	5,6,8	206	2,3,4,7,8	236	3,4,6,7,8
27	1,2,4,5	57	1,4,5,6	87	1,2,3,5,7	117	1,3,5,6,7	147	1,2,5,8	177	1,5,6,8	207	1,2,3,4,7,8	237	1,3,4,6,7,8
28	3,4,5	58	2,4,5,6	88	4,5,7	118	2,3,5,6,7	148	3,5,8	178	2,5,6,8	208	5,7,8	238	2,3,4,6,7,8
29	1,3,4,5	59	1,2,4,5,6	89	1,4,5,7	119	1,2,3,5,6,7	149	1,3,5,8	179	1,2,5,6,8	209	1,5,7,8	239	1,2,3,4,6,7,8
30	2,3,4,5	60	3,4,5,6	90	2,4,5,7	120	4,5,6,7	150	2,3,5,8	180	3,5,6,8	210	2,5,7,8	*240	5,6,7,8

* NOTA: o código 240 está reservado para a central de portaria.

CERTIFIED MANAGEMENT SYSTEMS



Comelit®
Passion. Technology. Design.

www.comelitgroup.com

Via Don Arrigoni, 5 – 24020 Rovetta (BG) – Italy

5ª edizione 10/2020
code 2G40002592